

# UNSERE PRODUKTE

Anhänger, kompatible Wechselpritschen und Ladehilfen



Lkw Drehschemelanhängers



Lkw Sattelaufzieger



Lkw Tandem-Anhängers



Lkw-Nachläufer



Pkw-Anhängers



Zubehör

## TRANSPORTLÖSUNGEN FÜR DEN HOLZHAUSBAU

Teleskopierbar, erweiterbar und ausgestattet mit einem einheitlichen Rungensystem für den Wandelement-Transport bis 30 t – Unsere Wechselsysteme und Ladehilfen lösen die logistischen Kernprobleme moderner Zimmereibetriebe und Fertigholzhaus-Bauer.

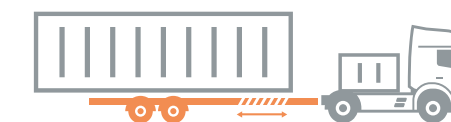

TANDEMANHÄNGER

# WF SERIE

EFFIZIENTE BAUPLANUNG, MAXIMALES LADEVOLUMEN – TANDEMANHÄNGER IM XXL-FORMAT.



**Auwärter**  
TELE-CARGO-SYSTEMS

Auwärter – Anhänger und Aufbauten GmbH & Co. KG

Harlachhammer 2  
D-95679 Waldershof

[www.auwaerter.com](http://www.auwaerter.com)

**Auwärter**  
TELE-CARGO-SYSTEMS

# KEYFACTS

## Wissenswertes über Ihren neuen Auwärter

Die WF-Serie besteht aus teleskopierbaren Tandemanhänger zur Aufnahme von Wechselpritschen. Dank der Niedrigbauweise wird eine extrem niedrige Aufnahmehöhe mit aufgenommener Pritsche von 81 - 86 cm erzielt. In Kombination mit unseren XXL-Wechselpritschen lassen sich im Tiefbetteinsatz beachtliche Ladehöhen von über 3 m befördern – auch der Transport von großvolumigen, schweren Holzhausbau-Elementen ist problemlos möglich.

Der WF130L-ZW sowie der WF170L-ZW wurden beide für die Anforderungen unserer Zimmerei- und Holzhausbau-Kunden entwickelt. Eine integrierte Tandemachse erleichtert das Rückwärtsrangieren und Befahren von kurvigen und engen Bauabschnitten. Das serienmäßige Luftfederaggregat vereinfacht das Wechseln von beladenen und unbeladenen Wechselpritschen. Zimmerer und Holzhausbauer können je nach Ladungslänge das Wechselsystem um 2 - 3 m von Hand ausziehen.

# ARGUMENTE

## Durchdachte Features

- 1 AUSZIEHBARES ZUGROHR**  
von Hand um ca. 2 - 3 m
- 2 WECHSELSYSTEM MIT TELESKOPFAHRWERK**  
Wechselfahrgestell zur Aufnahme von Wechselpritschen
- 3 ZWILLINGSBEREIFUNG**  
folglich niedrigere Ladehöhe
- 4 CONTAINER-VERRIEGELUNG**  
zur Sicherung bei Aufnahme der Wechselpritsche

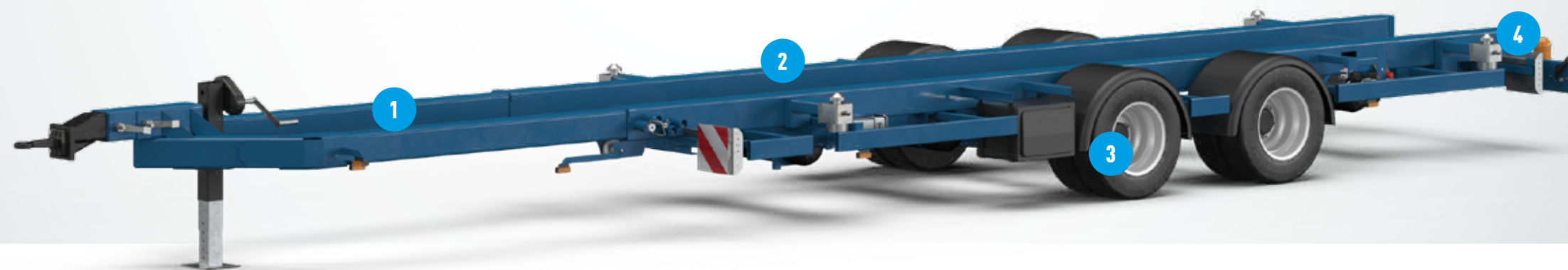

## PASSENDE WECHSELPRITSCHEN

Erweitern Sie Ihren WF zum Wechselsystem mit den kompatiblen Pritschen XP130ZW und XP170ZW.

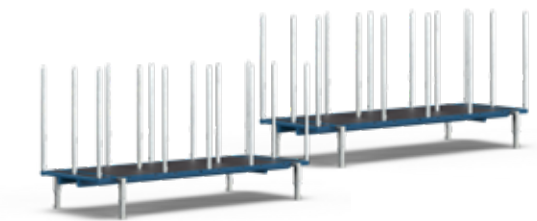

## WEITERE VORTEILE

- > Wechselsystem mit Teleskopfahrwerk (Auszug je nach Variante von bis zu 2 – 3 m)
- > maximales Ladevolumen, extreme Nutzlast von bis zu 14 t
- > Luftfederachsaggregat für bequemes Heben und Senken
- > 2x1 Zurringe im Außenrahmen
- > KTL-Beschichtung (Sandstrahlen + Kathodische-Tauchbad-Grundierung + Beschichtung im RAL-Ton)

## TECHNISCHE DATEN

Mit einem zulässigen Gesamtgewicht von bis zu 21 t und einer maximalen Ladefläche von über 29 m<sup>2</sup> zählt die WF-Serie zu den XXL-Lösungen in unserem Sortiment.

	WF130L-ZW	WF170L-ZW
ZUL. GESAMTGEWICHT	13.000 kg	17.000 kg
NUTZLAST I. SERIE	ca. 10.000 kg	ca. 14.000 kg
LADÉHÖHE	ca. 810 mm (bel.)	ca. 860 mm (bel.)
STÜTZLAST	1.000 kg	1.000 kg
BEREIFUNG	205 / 65 R 17.5	215 / 75 R 17.5 Zwilling

## ZUBEHÖR



### CONTAINER-VERRIEGELUNG

- > zur Sicherung bei Aufnahme der Wechselpritsche



### QUERTRVERSE FÜR BAUHOZ

- > steckbar und verriegelbar
- > feuerverzinkt
- > seitliche, mittige X-Rungentaschen und Zurrmöglichkeiten

### BODEN IM TIEFLADERAHMEN

- > aus Alu-Riffelblech
- > X-Rungentaschen mittig in Längsrichtung

### SICHERHEITSPAKET

- > überbreite Warntafeln vorne und hinten
- > seitliche LED-Beleuchtung
- > LED-Rundumleuchte hinten aufsteckbar

### ADAPTERSATZ MIT 2 ZUGÖSEN

- > für verschiedene Kupplungshöhen
- > werkzeuglos auszutauschbar in nur 5 min